

TitanView Pro 4K

ユーザーマニュアル

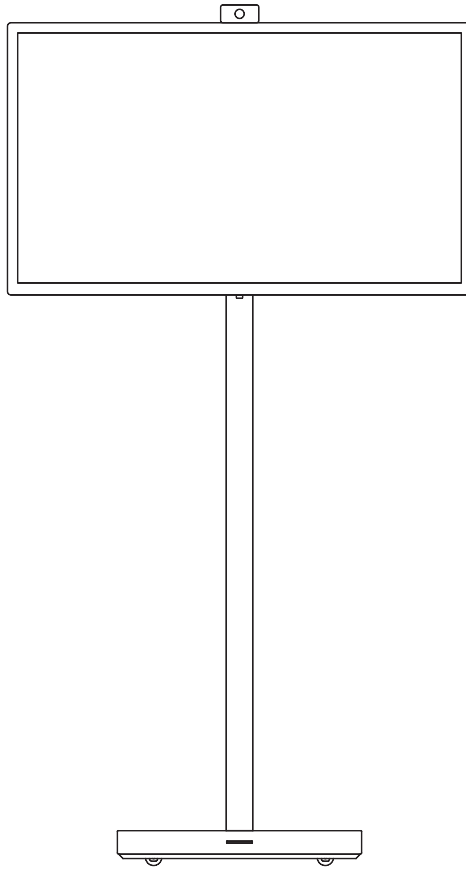

目次

本製品について	1
製品紹介	2
組立方法	3
位置調整	6
操作方法	7
製品仕様	8

本製品について

このたびはTitanView Pro 4Kをお買い上げいただきありがとうございます。
ご使用になる前にこのマニュアルをお読みになり正しく取扱いを行ってください。
より詳細な情報はホームページにてご確認ください。

< TitanView Pro 4K 製品情報 >

<https://www.links.co.jp/item/titanview-pro-4k/>



[お問い合わせ先]

株式会社リンクスインターナショナル サポートセンター

<https://www.links.co.jp/support/>

〒101-0021

東京都千代田区外神田6-15-11日東ビル2F

HDMI[®]
HIGH-DEFINITION MULTIMEDIA INTERFACE

The terms HDMI and HDMI High-Definition Multimedia Interface, and the HDMI Logo are trademarks or registered trademarks of HDMI Licensing Administrator, Inc. in the United States and other countries.

製品紹介

パッケージ内容

- 下記の部品がパッケージに含まれていることをご確認ください。
 - 万一、不足品があった場合は、販売店までご連絡ください。
- ※機能改善等の理由から、予告なく機能や仕様が変更される可能性があります。あらかじめご了承ください。

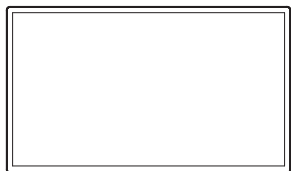

ディスプレイ(本体)

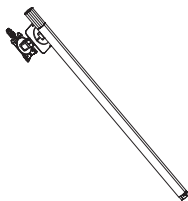

スタンドピラー



スタンドベース



ネジ×5
(内予備ネジ1個)



カメラ



ドライバー

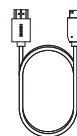

HDMI ケーブル

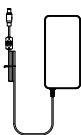

ACアダプター

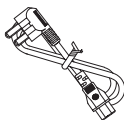

ACケーブル



Type-Cケーブル



ユーザーマニュアル
(本冊子)

※必ず付属のACアダプター・ACケーブルを使用して下さい。

組立方法

スタントベースとスタンドピラーの組み立て

1. 梱包ダンボールを水平な場所に置き、下図の通り順番に取り出してください。

発泡スチロールA →   ← 発泡スチロールB

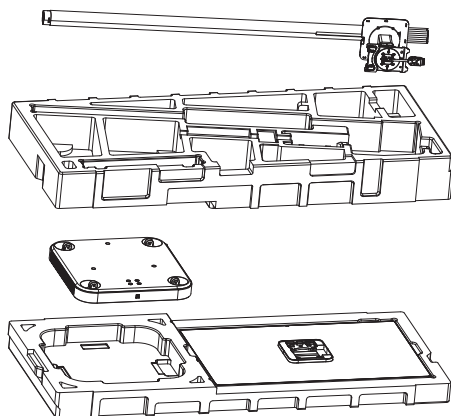

2. スタントベース・発泡スチロールAを下図のように上部の発泡スチロールに配置して、スタンドピラーをスタントベースに接続してください。

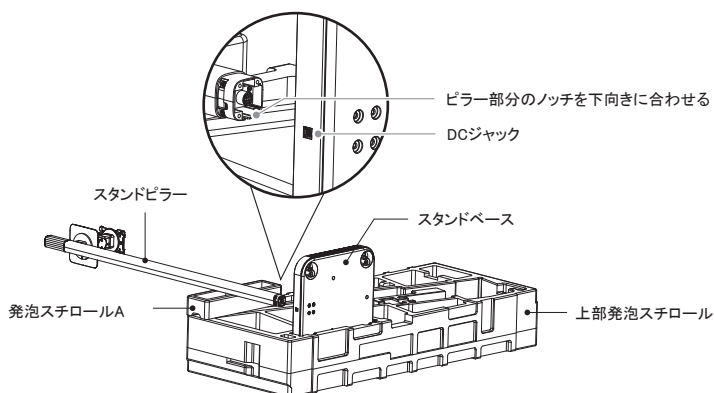

 注意: 重量10kg以上ありますので、取扱いには十分ご注意ください。

3. スタンドベースとスタンドピラーを付属のネジ4本で固定してください。

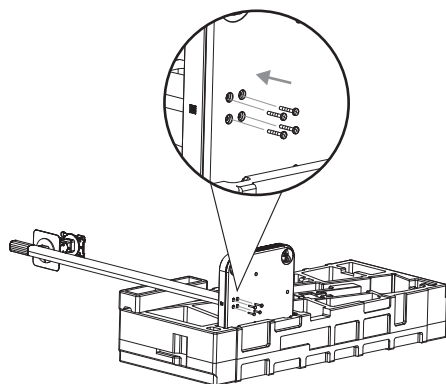

4. スタンドベースを立ててスタンドブラケットとディスプレイを固定します。
スタンドブラケット上部の2つのフックを、ディスプレイ背面のスロットに合わせ、カチッという音を立てて固定されるまで押し込んでください。

注意：ディスプレイとスタンドブラケットを合わせる前に電源ソケットケーブルが必ず左側に位置されていることを確認してください。

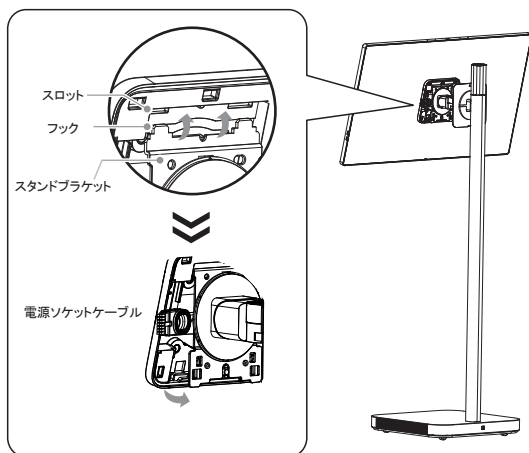

5. 緩衝材を外し、電源ソケットケーブルを電源スロットに接続してカバーを取り付けてください。
※カバーはディスプレイが水平方向時に矢印が上になるように取り付けてください。

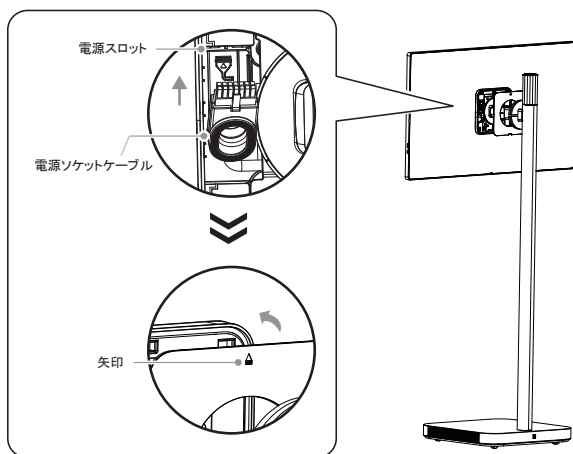

カメラの取付け

カメラはディスプレイの上部又は左側にマグネット式で取り付けることができます。

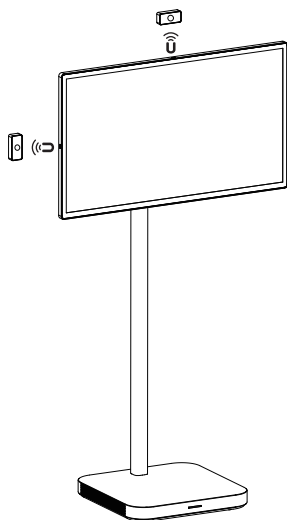

位置調整

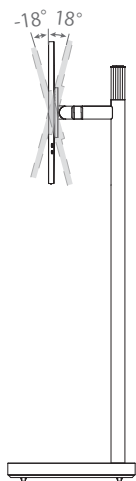

チルト角度
 $\pm 18.0^\circ$ ($\pm 2.0^\circ$)

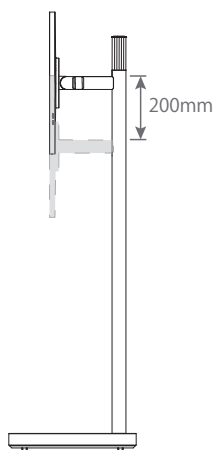

高さ調整
200mm (± 8.0 mm)

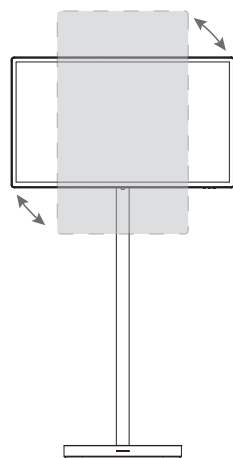

縦横(ピボット)回転角度
 $\pm 90.0^\circ$

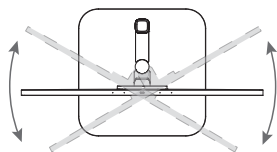

左右(スイベル)回転角度
 $\pm 30^\circ$ ($\pm 2.0^\circ$)

操作方法

ボタンについて

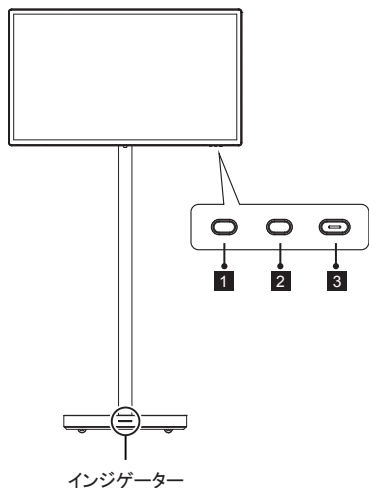

ボタンの機能

- | | |
|---|--------|
| 1 | 音量ダウン |
| 2 | 音量アップ |
| 3 | 電源オンオフ |

インジゲーターについて

青	正常稼働中
緑	バッテリー充電中-98%以上 (電源オフまたはスリープ状態)
赤	バッテリー充電中-10%未満 (電源オフまたはスリープ状態)
赤+青(ピンク)	バッテリー残量10%未満 (バッテリー稼働時)
消灯	電源オフ

※電源オフまたはスリープ状態で充電中に10~98%の間はインジゲータは消灯します

ケーブルの接続

※本製品はHDMIまたはUSB Type-Cによる画面表示に対応しており通常のディスプレイとしてもご利用いただけます。
機器を接続すると自動的に切り替わります。

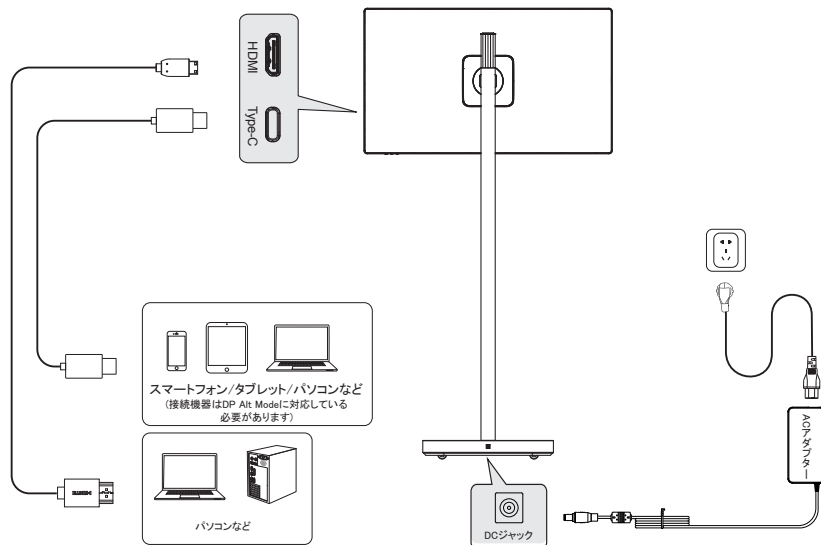

製品仕様

製品名	TitanView Pro 4K	
製品型番	V32D4U PRO Gold / V32D4U PRO Silver	
画面サイズ	32型	
アスペクト比	16:9	
パネルタイプ	VA方式	
解像度	4K (3840x2160)	
視野角(水平/垂直)	178° / 178°	
コントラスト比(標準値)	3000:1	
リフレッシュレート	60Hz	
タッチパネル	10点マルチタッチ	
OS	Android 11	
SoC	MT8195	
メモリ	8GB	
ストレージ	128GB	
無線LAN	Wi-Fi 6	
Bluetooth	5.2	
カメラ	800万画素(4K) / マグネット脱着式	
スピーカー	10Wx2 (スタンドベースに内蔵)	
マイク	4連マイク (ディスプレイに内蔵)	
電源供給	ACアダプターまたは内蔵バッテリー	
バッテリー	14.8V/10,000mAh リチウムバッテリー	
	最大4時間稼働 (スタンドベースに内蔵)	
電源入力	19V / 6.32A	
接続端子	USB Type-C (映像入力および周辺機器接続に対応)	
	HDMI2.0 (映像入力)	
チルト角度	±18.0° (±2.0°)	
高さ調整	200mm (±8.0mm)	
縦横(ピボット)回転角度	±90.0°	
左右(スイベル)回転角度	±30° (±2.0°)	
寸法	ディスプレイ寸法	731.5x428.9x28.3mm
	組立時寸法	731.5x1328.9x385mm
使用温度条件	0°C～40°C	
使用湿度条件	10%～90%(結露なきこと)	